

水平補助テーブル外観図 (振動発生機を含む)

型名 : HB-1000T-J60-M-TT-CE

振動発生機本体の寸法は、振動発生機外観図を参照して下さい。

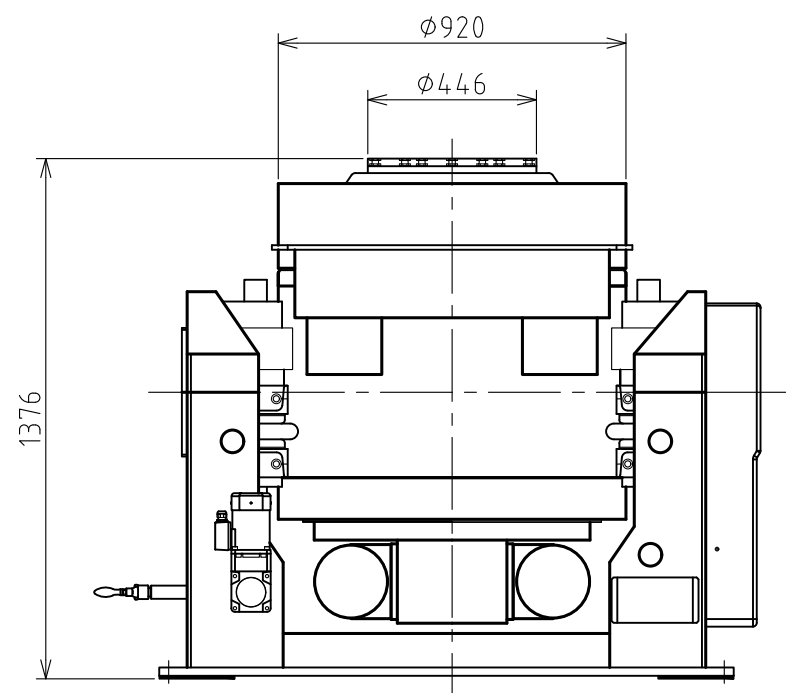
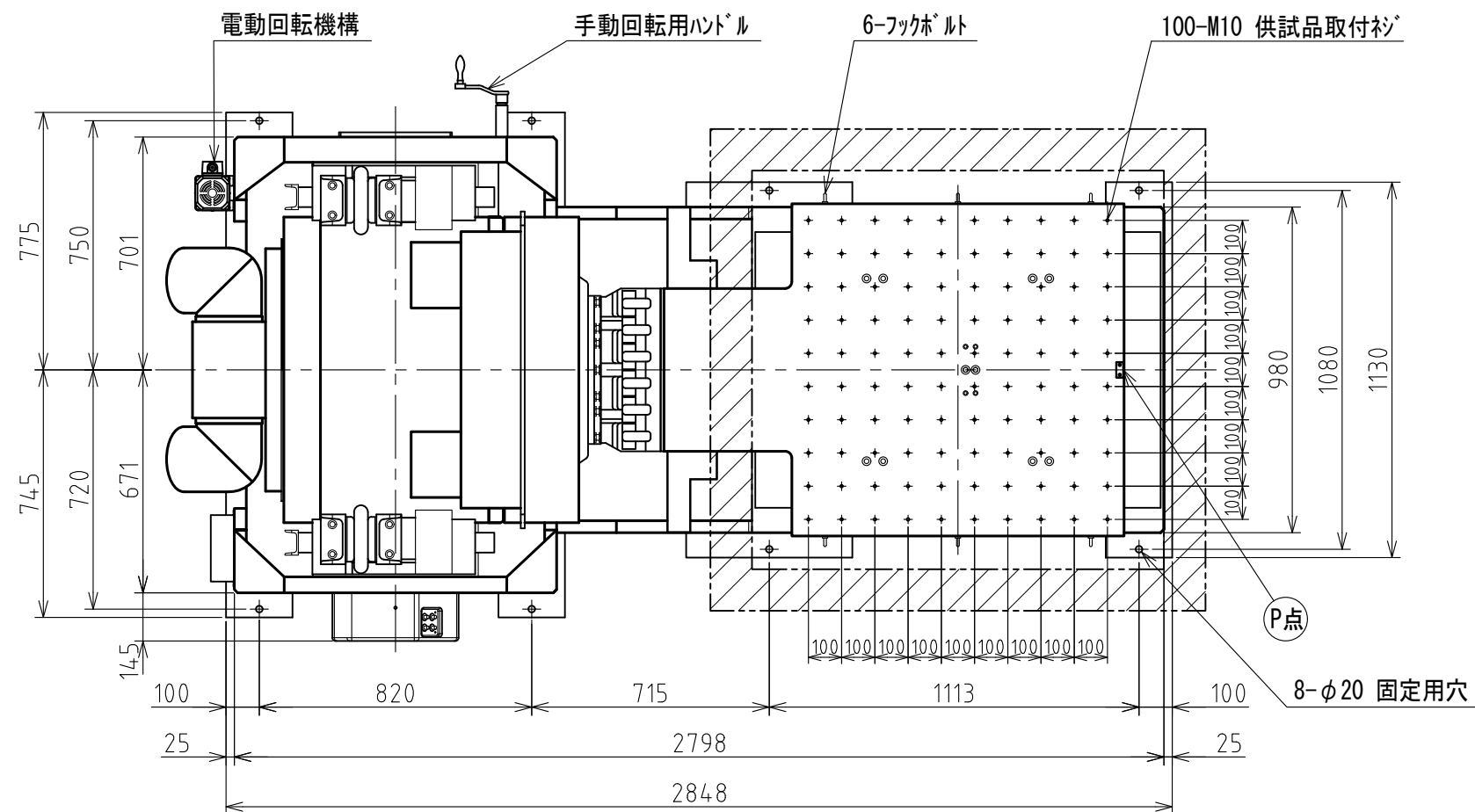

垂直加振時

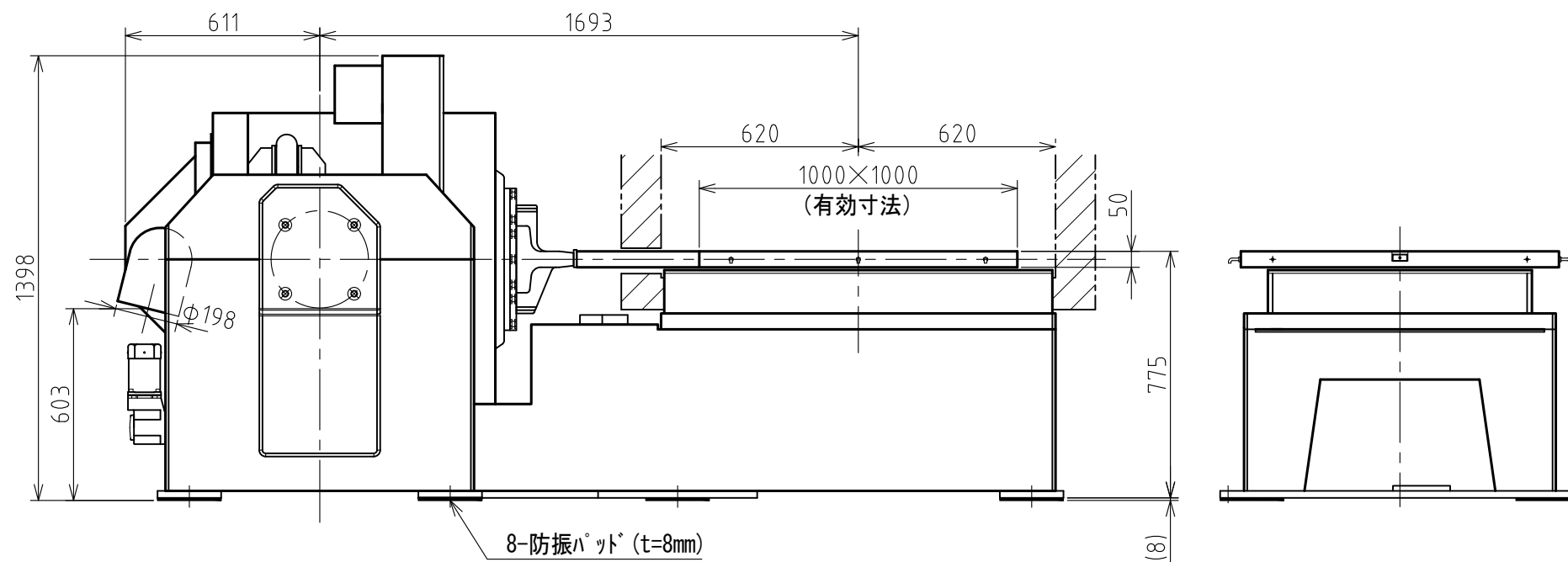

(単位: mm)